



- Operatör istasyonu - kaydırılabilir, 180 derece veya tam rotasyon
- Dokunmatik ekran -koltukla birlikte hareket eder
- 4-3-2 tam yedekli su sulama sistemi
- 520 mm isteğe bağlı tambur ofseti

## TEKNİK VERİLER

### AĞIRLIK

Maks. Çalışma Ağırlığı	14890 kg
Çalışma Ağırlığı (ROPS dahil)	11800 kg
Modül Ağırlığı (ön/arka)	5900 kg/5900 kg

### BOYUTLAR

Merkezkaç Kuvvet (yüksek/düşük genlik)	144 kN/93 kN
Genleşme (yüksek/düşük)	0.8 mm /0.3 mm
Statik Doğrusal Yük Nominal (ön/arka)	30.3 kg/cm /30.3 kg/cm
Titreşim Frekansı (yüksek/düşük genlik)	51 Hz/67 Hz
Su Tankı	850 litre / (1050 isteğe bağlı.)
Su Tankı (ön tambur direksiyon)	860 litre

### BOYUTLAR (CE)

Merkezkaç Kuvvet (yüksek/düşük genlik)	106 kN/68 kN
Titreşim Frekansı (yüksek/düşük genlik)	44 Hz/58 Hz

### SIKIŞTIRMA

Kademeli Hız	0-12 km/h
Dikey Sıkıştırma	±7°
Maks. Teorik Tırmanma Kapasitesi	34 %

### MOTOR

Marka/Model	Cummins F3.8 V
Tip	Su soğutmalı turbo Diesel
Güç, SAE J1995	100 kW (135 hp) @ 2200 rpm
Tank Kapasitesi	180 l
DEF Tankı Kapasitesi	15 l

### MOTOR

Marka/Model	Cummins QSF3.8 IV/T4f
Tip	Su soğutmalı turbo Diesel
Güç, SAE J1995	97 kW (130 hp) @ 2200 rpm

### MOTOR

Marka/Model	Cummins QSF 3.8 IIIA/T3
Tip	Su soğutmalı turbo Diesel
Güç, SAE J1995	104 kW (140 hp) @ 2200 rpm

### HİDROLİK SİSTEM

Sürüş	Değişken deplasmanlı eksenel pistonlu pompa. Sabit deplasmanlı 2 radyal pistonlu motor.
Vibrasyon	Değişken deplasmanlı eksenel pistonlu pompa. Eksenel piston sabit deplasmanlı motorlar.
Direksiyon	Sabit deplasmanlı dişli pompa.
Servis Freni	İleri ve geri kolunda hidrostatik.
Park/Acil Durum Freni	Her iki tamburda da arıza korumalı çok diskli fren.

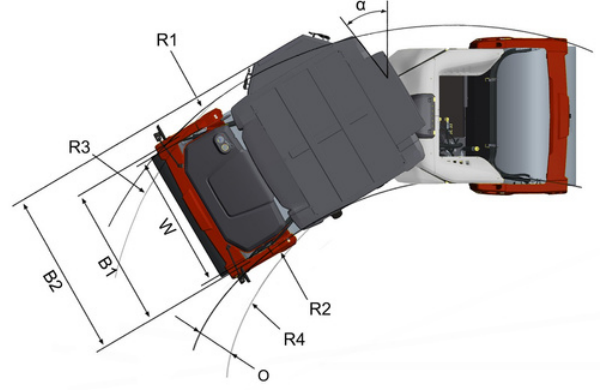
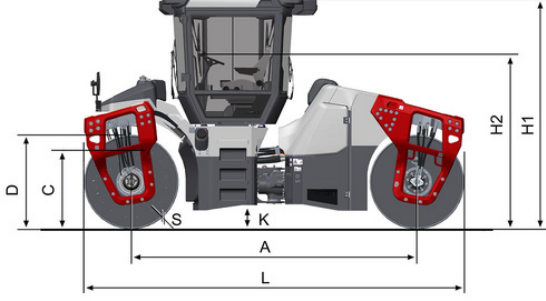

## BOYUTLAR

### ÖLÇÜLER

A. Dingil Mesafesi	3760 mm
B1. Genişlik, ön	2180 mm
B2. Genişlik, arka	2410 mm
C. Dönüş Yerden Yüksekliği	815 mm
D. Tambur çapı	1300 mm
H1. Yükseklik, ROPS/kabinli	2990 mm
K. Yerden Yükseklik	310 mm
L. Uzunluk	5060 mm
O. Off-set	520 mm
R1. Dış dönüş yarıçapı	7410 mm
R2. İç dönüş yarıçapı	5460 mm
R3. Off-setli Dış dönüş yarıçapı	5580 mm
R4. Off-setli İç dönüş yarıçapı	3630 mm
S. Tambur Et Kalınlığı	20 mm
W. Tambur Genişliği	1950 mm
α. Direksiyon Açısı	±32°

### OPSİYONEL EKİPMANLAR

Klima/Otomatik Hava Kontrolü  
(ACC) (Opsiyonel)

- Sistemde florinli seragazı vardır.
- Antifriz özelliği: HFC-134a
- Dolu halde Antifriz Ağırlığı: 1,6 kg
- CO<sub>2</sub>-eşdeğeri: 2,288 ton
- GWP: 1430