



- Operatör istasyonu -kaydırılabilir, 180 derece veya tam rotasyon
- Dokunmatik ekran -koltukla birlikte hareket eder
- 4-3-2 tam yedekli su sulama sistemi
- 335 mm isteğe bağlı tambur ofseti

## TEKNİK VERİLER

### AĞIRLIK

Maks. Çalışma Ağırlığı	9450 kg
Çalışma Ağırlığı (ROPS dahil)	7900 kg
Çalışma Ağırlığı (Kabin dahil)	8450 kg
Modül Ağırlığı (Ön/Arka)	4300 kg/3600 kg

### SIKIŞTIRMA

Merkezkaç Kuvveti (yüksek/düşük genlik)	79 kN /75 kN
Nominal Genlik (yüksek/düşük)	0.7 mm/0.3 mm
Statik Doğrusal Yük (ön/arka)	25.6 kg/cm /23.8 kg/cm
Titreşim Frekansı (yüksek/düşük genlik)	45 Hz /67 Hz
Su Tankı Hacmi	750 l

### SIKIŞTIRMA (CE)

Merkezkaç Kuvveti (yüksek/düşük genlikli)	77 kN /47 kN
Titreşim Frekansı (yüksek/düşük genlik)	45 Hz /53 Hz

### YÜRÜYÜŞ

Hız Aralığı	0-12 km/h
Dikey Sıkıştırma	±7°
Maks. Teorik Tırmanma Kapasitesi	37 %

### MOTOR

Marka/Model	Deutz TCD 3.6 HT T4f
Tip	Su Soğutmalı Turbo Diesel
Güç, SAE J1995	55 kW (74 hp ) @ 2200 rpm
Yakıt Tank Kapasitesi	130 l

### MOTOR

Marka/Model	Cummins QSB 3.3 IIIA/T3
Tip	Su Soğutmalı Turbo Diesel
Güç, SAE J1995	74kW (99hp) @ 2200 rpm

### MOTOR

Marka/Model	Deutz TCD 3.6 HT StageV
Tip	Su Soğutmalı Turbo Diesel
Güç, SAE J1995	55 kW (74 hp ) @ 2200 rpm

### HİDROLİK SİSTEM

Sürüş	Değişken deplasmanlı aksel pistonlu pompa. Değişken deplasmanlı radyal pistonlu motorlar (2).
Vibrasyon	Değişken deplasmanlı aksel pistonlu pompalar (2). Sabit deplasmanlı aksel pistonlu motorlar (2).
Direksiyon	Sabit deplasmanlı dişli pompa.
Servis Freni	İleri ve geri levyesi ile hidrostatik.
Park/ Acil Durum Freni	Her iki tamburda da arıza emniyetli çok diskli fren.

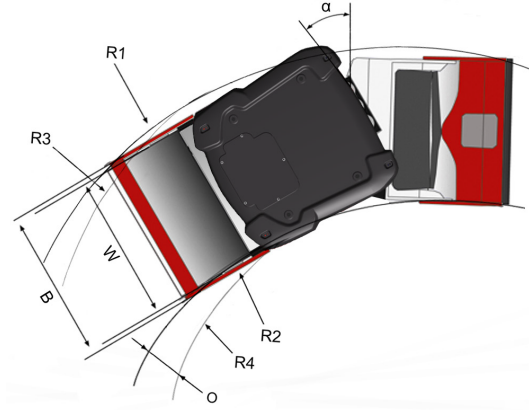
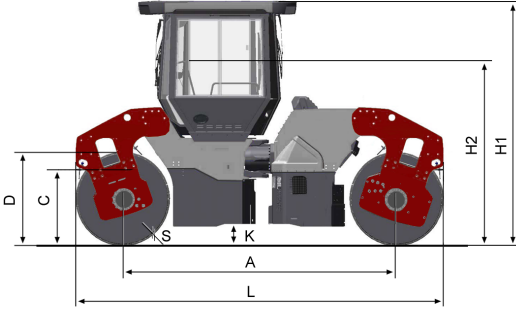

## BOYUTLAR

### ÖLÇÜLER

A. Dingil Mesafesi	3340 mm
B. Genişlik	1860 mm
C. Dönüş Yerden Yüksekliği	735 mm
D. Tambur Çapı	1150 mm
H1. Yükseklik, ROPS/Kabinli	2990 mm
K. Yerden Yükseklik	270 mm
L. Uzunluk	4490 mm
O. Off-set	335 mm
R1. Dış Dönüş Yarıçapı	6690 mm
R2. İç Dönüş Yarıçapı	4960 mm
R3. Off-setli Dış Dönüş Yarıçapı	5000 mm
R4. Off-setli İç Dönüş Yarıçapı	3270 mm
S. Tambur Et Kalınlığı	20 mm
W. Tambur Genişliği	1680 mm
α. Direksiyon Açısı	±32°

### OPSİYONEL EKİPMAN

#### Klima / Otomatik İklim Kontrolü (ACC) (Opsiyonel)

- Sistemde florinli seragazı vardır.
- Antifriz özelliği: HFC-134a
- Dolu halde antifriz ağırlığı: 1,35 kg
- CO<sub>2</sub>-eşdeğeri: 1,930 ton
- GWP: 1430