



TEKNİK VERİLER

AĞIRLIK

Maks. Çalışma Ağırlığı	1750 kg
Çalışma Ağırlığı (ROPS dahil)	1685 kg
Modül Ağırlığı (ön/arka)	790 kg/895 kg

BOYUTLAR

Merkezkaç Kuvvet	17 kN
Genleşme	0.4 mm
Statik Doğrusal Yük Nominal (ön/arka)	7.9/8.9 kg/cm
Titreşim Frekansı	70 Hz
Su Tankı	110 l

SIKIŞTIRMA

Kademeli Hız	0-9 km/h
Dikey Sıkıştırma	±13°

MOTOR

Marka/Model	Kubota D1105-E4B T4f/V
Tip	Su soğutmalı Diesel
Güç, SAE J1995	18 kW (24 hp) @ 2800 rpm
Tank Kapasitesi	23 l

HİDROLİK SİSTEM

Sürüş	Değişken deplasmanlı eksenel pistonlu pompa ve servo. Sabit deplasmanlı 2 radyal pistonlu motor.
Vibrasyon	Sabit deplasmanlı dişli pompa/motorlar.
Direksiyon	Sabit deplasmanlı dişli pompa.
Servis Freni	İleri ve geri kolunda hidrostatik.
Park/Acil Durum Freni	Her iki tamburda da arıza korumalı fren.

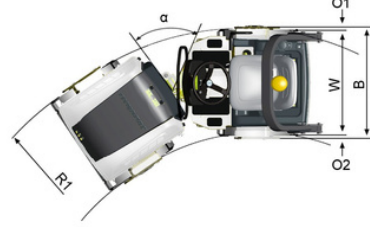
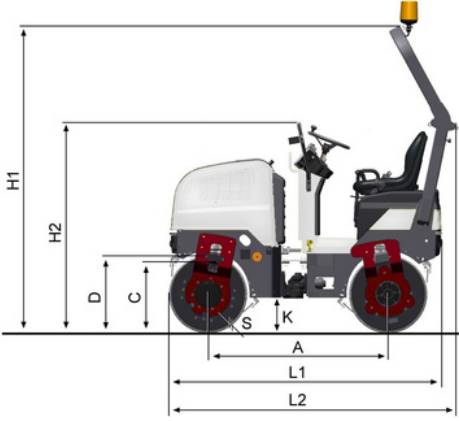

BOYUTLAR

ÖLÇÜLER

A. Dingil Mesafesi	1350 mm
B. Genişlik	1070 mm
C. Dönüş Yerden Yüksekliği	465 mm
D. Tambur çapı	584 mm
H2. Yükseklik, ROPS/kabinsiz	1585 mm
K. Yerden Yükseklik	250 mm
L1. Uzunluk	2040 mm
L2. Uzunluk (ROPS)	2095 mm
O1. Sağ çıkma miktarı	35 mm
O2. Sol çıkma miktarı	35 mm
R1. Dış dönüş yarıçapı , dıştan	2750 mm
S. Tambur Et Kalınlığı	12 mm
W. Tambur Genişliği	1000 mm
α. Direksiyon Açısı	±34°