



TEKNİK VERİLER

AĞIRLIK

Islak Kum Balastlı Ağırlık 19500 kg

SIKIŞTIRMA

Sıkıştırma Geniřlięi 2300 mm
Lastik Bindirmesi 42 mm
Tekerlek Yükleri, Balastsız 1361 kg
Tekerlek Yükleri, Islak Kum Balastlı 2150 kg
Tekerlek Yükleri, Maks. Balastlı 3000 kg
Lastik Basıncı (min/maks) 250 /850 kPa
Lastik Tipi (Düz) 11.00 -20
Su Püskürtme Sistemi, Tip Basıncılı
Su Püskürtme Sistemi, Tank Kapasitesi 415 l
Su Püskürtme Sistemi, Sprey Nozulu Lastik Başına Bir Adet
Balast Hacmi 3 m³

YÜRÜYÜŞ

Yüksek Hız 20 km/h

MOTOR

Marka/Model Cummins QSF 3.8 (Stage IV/Tier 4final)
Güç, SAE J1995 89 kW (120 hp) @ 2200 rpm
Tip Su Soğutmalı Turbo Dizel
Elektrik Sistemi 24 V
Yakıt Tank Kapasitesi 210 l

MOTOR

Marka/Model Cummins QSB 4.5 (Stage IIIA/Tier 3)
Güç, SAE J1995 82 kW (110 hp) @ 2200 rpm
Tip Su Soğutmalı Turbo Dizel

HİDROLİK SİSTEM

Sürüş Deęişken deplasmanlı eksenel pistonlu pompa.
Deęişken deplasmanlı eksenel pistonlu motorlar (2).
Direksiyon Deęişken deplasmanlı eksenel pistonlu pompa.
Servis Freni Arka tekerleklerde pedalla etkinleřtirilen
2 multidisk frenler.
Park/
Acil Durum Freni Her iki vites kutusunda da arıza
emniyetli multidisk frenler.

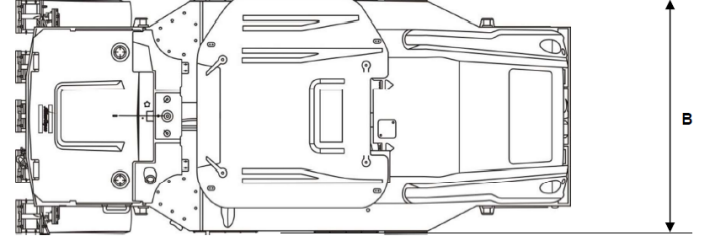
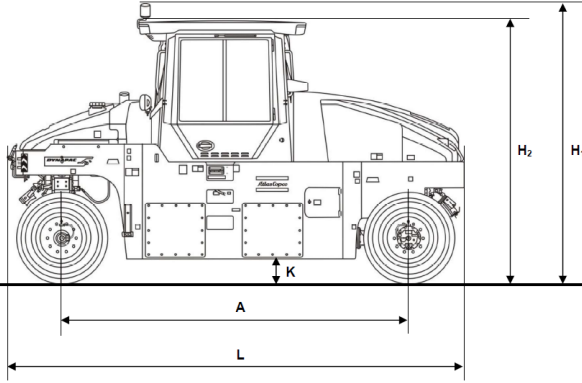

TEKNİK VERİLER

ÖLÇÜLER

A. Dingil Mesafesi	4300 mm
B. Genişlik	2360 mm
H1. Yükseklik, Maks.	3353 mm
H2. Yükseklik, Taşıma	2990 mm
K. Yerden Yükseklik	250 mm
L. Uzunluk	5490 mm
R. Dış Dönüş Yarıçapı	9046 mm

STANDART EKİPMANLAR OPSİYONEL EKİPMANLAR

- AWC, Akü Anahtarı, Geri Vites Alarmı
- Geri Görüş Kamerası, Kakao paspaslar
- Dokümantasyon (Kılavuzlar -bir set)
- Su balastı için drenaj, Acil durdurma, Motor sıcaklık göstergesi
- Yakıt seviyesi göstergesi, Korna, Saat sayacı, Hidrolik kontrol noktaları
- Hidrolik sıvı sıcaklığı göstergesi
- 2 motorlu hidrostatik tahrik
- Interloc sistemi, Ana anahtar ve çalıştırma
- Kaldırma ve bağlama gözleri
- Aynalar (trafik görüntüsü)
- Park ve dinamik servis freni için çok diskli frenler
- Park freni, Döner tepe lambası
- Yedek fren sistemi
- ROPS/FOPS (4 direkli, tavanlı ve 3" emniyet kemerli)
- Sürgülü ve döner operatör ünitesi
- Çelik balast ön (2.540 lbs) -CP2700
- Sulama ve sıyırıcı sistemi, Sulama pompası (yedek)
- Sulama zamanlayıcısı, Takometre göstergesi, Eğimli direksiyon simidi
- Vandal kapak (Kanopi veya ROPS/ FOPS), Su seviyesi göstergesi
- Su deposu kapakları (kilitlenebilir), Çalışma lambaları (ön/arka)
- Uyarı - Hava temizleyici, Uyarı - Fren
- Uyarı - Tıkalı hidrolik yağ filtresi
- Uyarı - Motor yağı basıncı, Uyarı - Motor sıcaklığı
- Uyarı - Hidrolik sıvı sıcaklığı, Uyarı - Düşük şarj
- Uyarı - Düşük yakıt seviyesi
- Voltaj ölçer ekranı. KONFOR KABİNİNE DAHİL: Klima (ACC)
- Hava filtreleme sistemi, Fan - temiz hava (3 hız) ısıtıcı, İç aydınlatma
- Radyo ve MP3 çalar, Arka görüş aynalar (dış), Dikiz aynası (dahili)
- Güvenlik camı (renkli), Emniyet kemeri 3" Süspansiyonlu kabin için lüks koltuk
- Yan camlar (açılabilir), Silecekli yıkayıcı (ön/arka)
- Çelik balast ön (8,820 lb)
- Çelik balast ön + arka (17,640 lb)
- Air On the Run sistemi
- Asfalt sıcaklık ölçer
- Biyolojik olarak parçalanabilir hidrolik sıvı
- Kanopi veya ROPS/FOPS veya Kabin
- Sürüş lambaları (Sağ veya Sol)
- Dyn@link, Dyn@link gelişmiş
- Yangın söndürücü, İlk yardım çantası
- Tekerlekler için ısı kapakları
- Işıklı plaka tutucu
- Aynalar (işlem görünümü)
- Yavaş Hareket Eden Araç İşareti
- Alet seti, Ön ve arka çekme halkaları

Türkiye için www.karyer-tatmak.com

Verilen spesifikasyonları, önceden haber vermeden değiştirme hakkımız saklıdır. Fotoğraf ve çizimler her zaman standart makina versiyonlarını göstermeyebilir. Yukarıdaki bilgiler yalnızca genel tanımlar olup, satıcıya herhangi bir sorumluluk yüklenmez.